

Les architectures à orthostates de Névez et Trégunc

Références du dossier

Numéro de dossier : IA29133754

Date de l'enquête initiale : 2024

Date(s) de rédaction : 2024

Cadre de l'étude : enquête thématique régionale Inventaire des architectures à orthostates de Névez et Trégunc

Auteur(s) du dossier : Emma Poyer, Eva MAIGNEN

Copyright(s) : (c) Région Bretagne

Désignation

Aires d'études : Névez et Trégunc

Historique

Période(s) principale(s) : 19e siècle 1ère moitié 20e siècle

Présentation

Les architectures à orthostates, localement désignées sous le terme de « pierres debout » (*mein-zav/zao* en breton), constituent un ensemble architectural singulier du Finistère Sud. Principalement recensées sur les communes de Névez et de Trégunc, elles reposent sur l'exploitation d'un matériau local abondant : le granite de Trégunc. Ce contexte géologique spécifique a favorisé l'émergence et la diffusion d'un savoir-faire constructif fondé sur la capacité de cette roche à se débiter naturellement en dalles épaisses, utilisées verticalement comme éléments porteurs.

Présentes aussi bien dans les écarts que dans les bourgs, ces constructions se déclinent dans une grande diversité de formes et de fonctions : habitations simples ou doubles, dépendances agricoles (granges, étables, toits à porcs, poulaillers), parties d'édifices domestiques (remises, celliers), ou encore clôtures.

L'apparition de ces architectures demeure difficile à dater avec précision. Toutefois, leur diffusion ne devient réellement significative qu'à partir du milieu du 19^e siècle et jusqu'au premier quart du 20^e siècle. Cette période correspond à une forte croissance démographique, elle-même étroitement liée aux transformations socio-économiques du territoire breton : essor des activités halieutiques et des conserveries, attractivité accrue des bourgs littoraux pour les populations rurales, augmentation du taux de natalité. À Névez et Trégunc, les listes nominatives de recensement indiquent ainsi un quasi doublement de la population entre la fin du 19^e siècle et le début du 20^e siècle.

Cette augmentation rapide du nombre d'habitants se heurte à une forte tension foncière, liée à la rareté des terres cultivables. Le territoire est majoritairement bocager et couvert pour une part importante de landes, en raison de sols acides et peu fertiles. Les terres potentiellement labourables sont en outre encombrées de blocs de granite de grande dimension, entravant le travail agricole. Afin d'augmenter les surfaces exploitables, les propriétaires procèdent au dégagement des champs, mobilisant de nombreux carriers chargés d'exploiter les chaos granitiques disséminés dans les parcelles. Ces amas rocheux constituent alors une ressource immédiatement disponible, directement réinvestie dans la construction de bâtiments peu coûteux, adaptés aux besoins fonctionnels des familles paysannes et des nouveaux travailleurs du littoral. L'abondance du granite de Trégunc — roche très dure, résistante et se débitant en longues dalles épaisses — en fait un matériau particulièrement adapté pour répondre aux besoins urgents en logement. Une fois dégrossies et implantées verticalement dans le sol, ces plaques de granite deviennent des orthostates, ou « pierres debout », éléments porteurs caractéristiques qui ont permis l'essor d'un patrimoine architectural et paysager propre à ce territoire.

Construire avec des orthostates

Les murs gouttereaux sont presque systématiquement élevés en orthostates, tandis que les pignons relèvent d'une mise en œuvre plus courante, associant maçonnerie à double parement en moellon ou pierre de taille de granite. Cette différence s'explique par des contraintes structurelles : le pignon, support de la cheminée, nécessite une épaisseur de mur plus importante, généralement comprise entre 70 et 80 cm.

La technique constructive repose sur l'implantation directe des orthostates dans une tranchée préalablement préparée. Enfouies à une profondeur variant de 50 à 70 cm, ces pierres assurent à la fois les fonctions de fondation et de paroi porteuse. Chaque orthostate présente une largeur comprise entre 30 et 50 cm, une épaisseur de 20 à 25 cm et une hauteur allant de 2 m à 2,20 m.

Une fois les orthostates positionnés verticalement dans la tranchée, un soin particulier est apporté à l'alignement de leur sommet. La stabilité de l'ensemble de la construction dépend en effet de cette assise uniforme, destinée à recevoir la sablière en bois. Après calage individuel des pierres, la tranchée est remblayée à l'aide d'un mélange de terre et de cailloux. Lorsque les orthostates sont stabilisés et constituent un pan de mur continu, les interstices sont comblés par des moellons associés à un mortier de terre.

Certaines dépendances, qu'elles soient domestiques ou agricoles et non destinées à recevoir une cheminée, peuvent être entièrement construites en orthostates. Le traitement des angles s'effectue alors de manière très simple : les dalles de granite sont disposées côte à côte, liées ou non par un mortier.

Les élévations sont fréquemment recouvertes d'un badigeon de chaux blanche.

Les typologies

La construction en orthostates de granite permet l'édification de bâtiments de faible hauteur, mais parfois très allongés. Jusqu'à soixante orthostates ont ainsi pu être recensés sur un même édifice à la fin du 20^e siècle, selon les observations de Jean-François Simon, professeur en ethnologie à l'université de Brest. L'étage de comble, généralement non habitable, est utilisé comme grenier.

Les ouvertures sont peu nombreuses et strictement fonctionnelles : l'orientation au sud est privilégiée, leur nombre reste limité, et elles prennent souvent la forme de simples vides ménagés entre les orthostates ou d'ouvertures créées par l'emploi de dalles plus courtes. Lorsqu'il s'agit de bâtiments annexes, les ouvertures sont plus rares, voire totalement absentes.

Au sein du corpus des architectures à orthostates de Névez et Trégunc, deux grandes catégories se distinguent :

- Les constructions sans cheminée

Elles relèvent principalement d'usages agricoles : remises (*karr-di*), granges (*karr-di leur*). S'y ajoutent de petites annexes indépendantes ou mitoyennes de la maison, désignées comme « crèches », et destinées à abriter les bestiaux.

- Les constructions avec cheminée

Elles correspondent aux usages d'habitation. Les études de pré-inventaire menées entre 1970 et 1976 ont permis d'identifier deux modèles principaux :

- L'habitat mixte : une pièce unique regroupant l'ensemble des fonctions domestiques et où cohabitent parfois, dans les formes les plus modestes, les hommes et les animaux.
- Le logis : il se distingue par une organisation interne plus hiérarchisée, avec séparation de la chambre et de la pièce à vivre. Le nombre d'ouvertures et de cheminées varie également.

A ces deux catégories s'ajoutent les habitations doubles, non recensées lors du pré-inventaire. Un même bâtiment abrite deux unités d'habitation distinctes et séparées par une cloison de bois.

Références documentaires

Documents d'archive

- **Dossier de pré-inventaire de 1970, Névez**
Dossier de pré-inventaire de la commune de Névez, Commission Régionale d'Inventaire de Bretagne, 1970. Région Bretagne (Service de l'Inventaire du patrimoine culturel)
- **Dossier de pré-inventaire de 1976, Trégunc**
Dossier de pré-inventaire de la commune de Trégunc, Commission Régionale d'Inventaire de Bretagne, 1976. Région Bretagne (Service de l'Inventaire du patrimoine culturel)

Bibliographie

- **Richesses artistiques de Nevez : étude sur les constructions anciennes de Nevez, XVe-XIXe siècles**
LECLERCQ Jean-Paul, LECLERCQ Thérèse. **Richesses artistiques de Nevez : étude sur les constructions anciennes de Nevez, XVe-XIXe siècles**. Rennes : Commission régionale de l'Inventaire en Bretagne, 1973. Région Bretagne (Service de l'Inventaire du patrimoine culturel)
- **Le patrimoine en pierres debout de Névez et Trégunc**

POYER Emma. **Le patrimoine en pierres debout de Névez et Trégunc**. Mémoire de Master 2, Ecole Nationale Supérieure d'Architecture de Bretagne, 2025, 170 p.
Région Bretagne (Service de l'Inventaire du patrimoine culturel)

Périodiques

- **Ar Men n°68, Les maisons à pierres debout**
SIMON Jean-François. **Les maisons à pierres debout** in Ar Men n°68, juin 1995.
p. 16-27
Collection particulière

Illustrations



Zone d'affleurement
du granite de Trégunc.
Dess. EMMA POYER
IVR53_20252920076NUDA



Schéma explicatif de l'élévation
d'un mur en orthostate.
Dess. EMMA POYER
IVR53_20252920077NUDA



Schéma explicatif du traitement
des sablières en angle lorsqu'il
s'agit de constructions élevées
uniquement avec des orthostates.
Dess. EMMA POYER
IVR53_20252920078NUDA

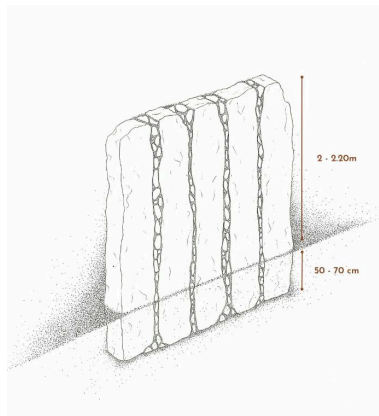

Maison double avec orthostates.
Phot. Auteur inconnu
IVR53_19762907502Z

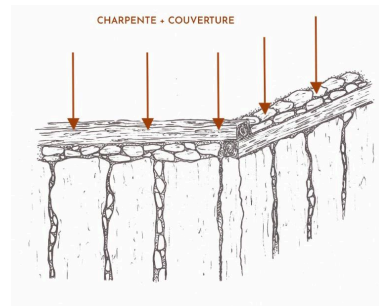
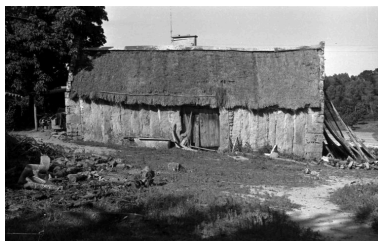

Grange avec orthostates.
Phot. J.-P. Leclecq
IVR53_19712905903Z



Vue d'ensemble d'une
maison en orthostates
recouverts de chaux blanche
Phot. J.-P. Leclecq
IVR53_19712905993Z

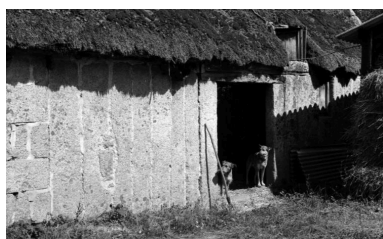

Elévation avec orthostates
d'une ancienne grange.
Phot. J.-P. Leclecq
IVR53_19712906738Z

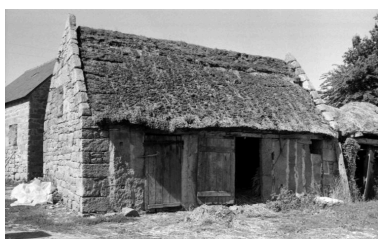

Dépendance agricole avec orthostates.
Phot. J.-P. Leclecq
IVR53_19712906735Z



Elévation avec orthostates
avec badigeon de chaux.
Phot. J.-P. Leclecq
IVR53_19712906746Z



Vue d'ensemble d'une remise agricole sur piliers de granit faisant référence à la technique constructive en orthostates
Phot. J.-P. Leclecq
IVR53_19712906469Z



Ancienne grange avec élévations en orthostates pour les murs gouttereaux.
Phot. J.-P. Leclecq
IVR53_19712906548Z



Vue d'ensemble d'un édifice alliant la technique constructive en orthostates à celle d'une maçonnerie en moellons de granite.
Phot. J.-P. Leclecq
IVR53_19712906024Z



Vue de détail d'une élévation avec orthostates.
Phot. J.-P. Leclecq
IVR53_19712905995Z



Vue de détail d'une élévation avec orthostates.
Phot. J.-P. Leclecq
IVR53_19712906748Z



Clôture avec orthostates délimitant une parcelle.
Phot. Auteur inconnu
IVR53_19762907072Z



Vue générale de l'élévation antérieure.
Phot. Charlotte Barraud
IVR53_20252900841NUCA



Vue générale de l'élévation postérieure.
Phot. Charlotte Barraud
IVR53_20252900838NUCA



Vue de détail de l'élévation postérieure et d'une ouverture.
Phot. Charlotte Barraud
IVR53_20252900842NUCA



Vue d'ensemble Sud-Est
Phot. EMMA POYER
IVR53_20242930936NUCA



Vue générale de l'élévation sud.
Phot. EMMA POYER
IVR53_20242930967NUCA



Grange avec une
élévation à orthostates.
Phot. Charlotte Barraud
IVR53_20252900849NUCA



Vue générale de la grange.
Phot. Charlotte Barraud
IVR53_20252900854NUCA



Vue de l'élévation en orthostates.
Phot. Charlotte Barraud
IVR53_20252900853NUCA



Vue de détail de la mise en
oeuvre de l'angle avec orthostates.
Phot. Charlotte Barraud
IVR53_20252900848NUCA

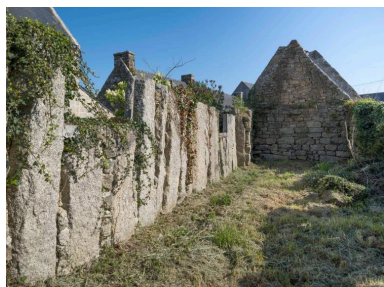

Elévation avec orthostates
d'une ancienne grange.
Phot. Charlotte Barraud
IVR53_20252900816NUCA

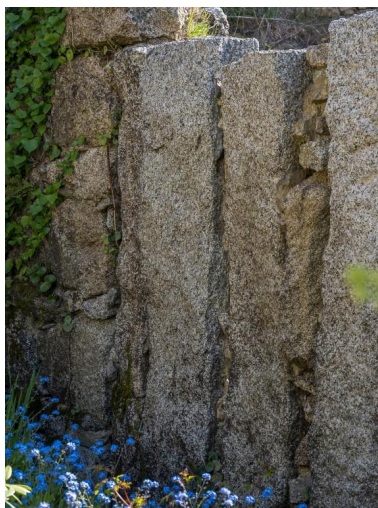

Vue de détail des dalles de granite.
Phot. Charlotte Barraud
IVR53_20252900820NUCA



Vue de l'élévation nord.
Phot. EMMA POYER
IVR53_20242930905NUCA



Vue d'ensemble de la maison depuis le sud-est.
Phot. EMMA POYER
IVR53_20242930923NUCA



Dépendance avec orthostates.
Phot. EMMA POYER
IVR53_20242930930NUCA



Vue de détail de l'élévation nord.
Phot. EMMA POYER
IVR53_20252930072NUCA

Dossiers liés

Dossier(s) de synthèse :

Présentation de l'opération : Inventaire des architectures à orthostates de Névez et Trégunc (IA29133753)

Auteur(s) du dossier : Emma Poyer, Eva MAIGNEN

Copyright(s) : (c) Région Bretagne



Zone d'affleurement du granite de Trégunc.

IVR53_20252920076NUDA

Auteur de l'illustration : EMMA POYER

(c) Région Bretagne

reproduction soumise à autorisation du titulaire des droits d'exploitation



Schéma explicatif de l'élévation d'un mur en orthostate.

IVR53_20252920077NUDA

Auteur de l'illustration : EMMA POYER

(c) Région Bretagne

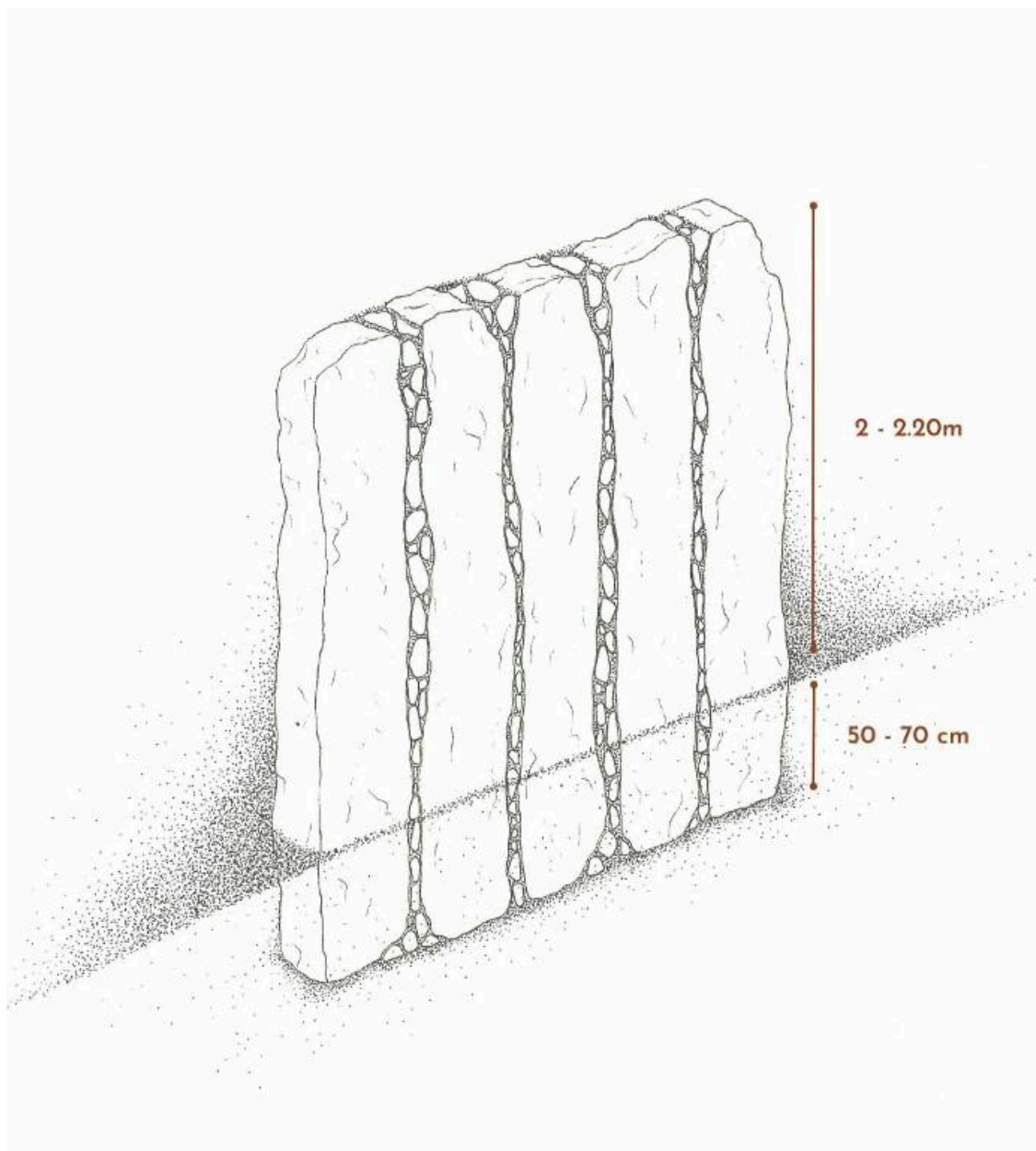
reproduction soumise à autorisation du titulaire des droits d'exploitation



Schéma explicatif du traitement des sablières en angle lorsqu'il s'agit de constructions élevées uniquement avec des orthostates.

IVR53_20252920078NUDA

Auteur de l'illustration : EMMA POYER

(c) Région Bretagne

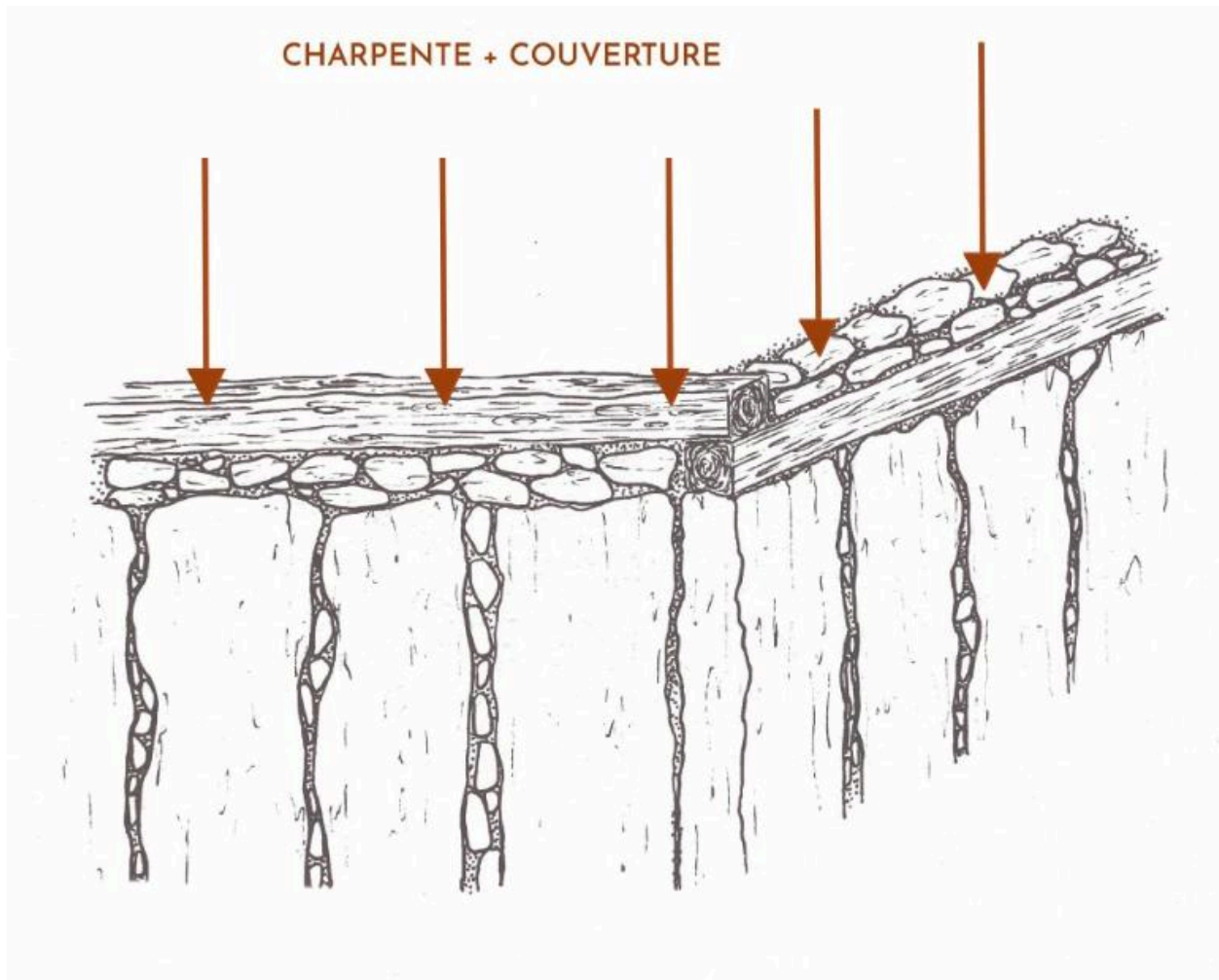
reproduction soumise à autorisation du titulaire des droits d'exploitation



Maison double avec orthostates.

IVR53_19762907502Z

Auteur de l'illustration : Auteur inconnu

Date de prise de vue : 1976

(c) Inventaire général

reproduction soumise à autorisation du titulaire des droits d'exploitation



Grange avec orthostates.

IVR53_19712905903Z

Auteur de l'illustration : J.-P. Leclecq

Date de prise de vue : 1971

(c) Inventaire général

reproduction soumise à autorisation du titulaire des droits d'exploitation



Vue d'ensemble d'une maison en orthostates recouverts de chaux blanche

IVR53_19712905993Z

Auteur de l'illustration : J.-P. Leclecq

Date de prise de vue : 1971

(c) Inventaire général

reproduction soumise à autorisation du titulaire des droits d'exploitation



Elévation avec orthostates d'une ancienne grange.

IVR53_19712906738Z

Auteur de l'illustration : J.-P. Leclecq

Date de prise de vue : 1971

(c) Inventaire général

reproduction soumise à autorisation du titulaire des droits d'exploitation



Dépendance agricole avec orthostates.

IVR53_19712906735Z

Auteur de l'illustration : J.-P. Leclecq

Date de prise de vue : 1971

(c) Inventaire général

reproduction soumise à autorisation du titulaire des droits d'exploitation

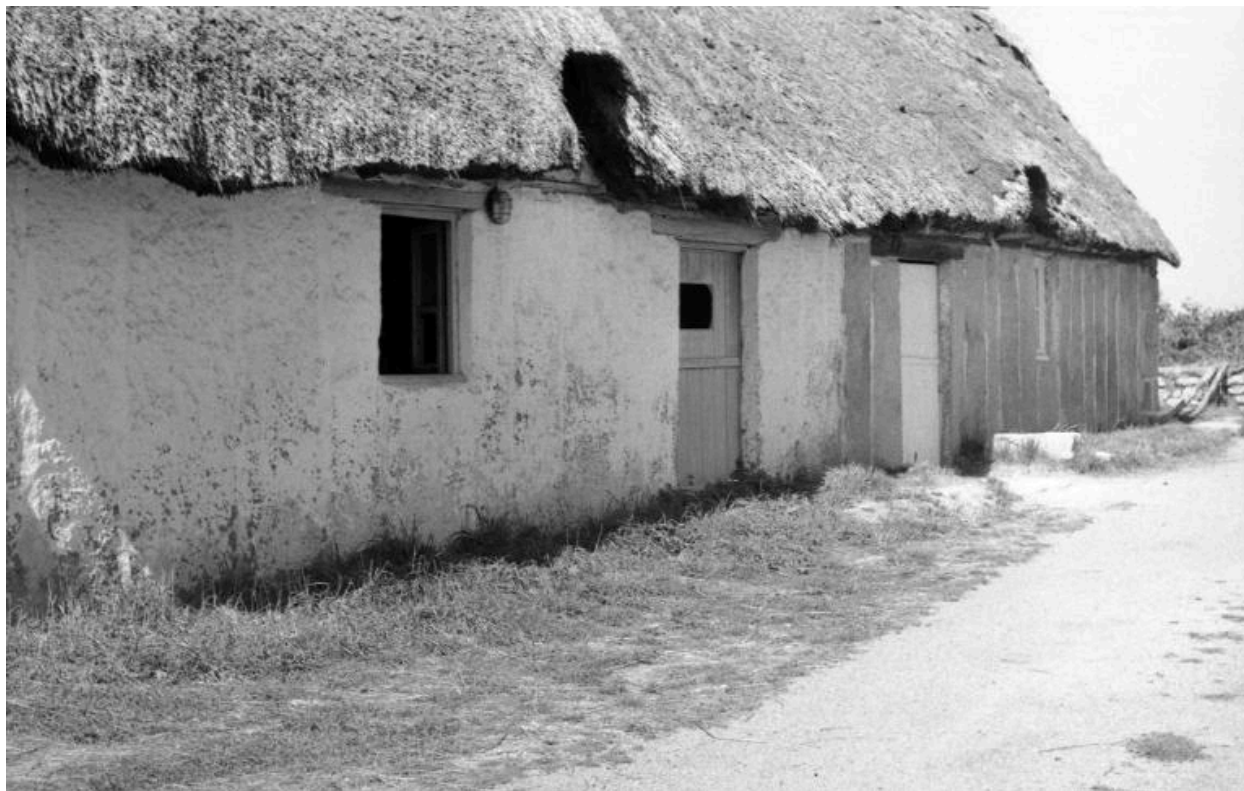

Elévation avec orthostates avec badigeon de chaux.

IVR53_19712906746Z

Auteur de l'illustration : J.-P. Leclecq

Date de prise de vue : 1971

(c) Inventaire général

reproduction soumise à autorisation du titulaire des droits d'exploitation



Vue d'ensemble d'une remise agricole sur piliers de granit faisant référence à la technique constructive en orthostates

IVR53_19712906469Z

Auteur de l'illustration : J.-P. Leclecq

Date de prise de vue : 1971

(c) Inventaire général

reproduction soumise à autorisation du titulaire des droits d'exploitation



Ancienne grange avec élévations en orthostates pour les murs gouttereaux.

IVR53_19712906548Z

Auteur de l'illustration : J.-P. Leclecq

Date de prise de vue : 1971

(c) Inventaire général

reproduction soumise à autorisation du titulaire des droits d'exploitation



Vue d'ensemble d'un édifice alliant la technique constructive en orthostates à celle d'une maçonnerie en moellons de granite.

IVR53_19712906024Z

Auteur de l'illustration : J.-P. Leclecq

Date de prise de vue : 1971

(c) Inventaire général

reproduction soumise à autorisation du titulaire des droits d'exploitation



Vue de détail d'une élévation avec orthostates.

IVR53_19712905995Z

Auteur de l'illustration : J.-P. Leclecq

Date de prise de vue : 1971

(c) Inventaire général

reproduction soumise à autorisation du titulaire des droits d'exploitation



Vue de détail d'une élévation avec orthostates.

IVR53_19712906748Z

Auteur de l'illustration : J.-P. Leclecq

Date de prise de vue : 1971

(c) Inventaire général

reproduction soumise à autorisation du titulaire des droits d'exploitation



Clôture avec orthostates délimitant une parcelle.

IVR53_19762907072Z

Auteur de l'illustration : Auteur inconnu

Date de prise de vue : 1976

(c) Inventaire général

reproduction soumise à autorisation du titulaire des droits d'exploitation



Vue générale de l'élévation antérieure.

IVR53_20252900841NUCA

Auteur de l'illustration : Charlotte Barraud

Date de prise de vue : 2025

(c) Région Bretagne

reproduction soumise à autorisation du titulaire des droits d'exploitation



Vue générale de l'élévation postérieure.

IVR53_20252900838NUCA

Auteur de l'illustration : Charlotte Barraud

Date de prise de vue : 2025

(c) Région Bretagne

reproduction soumise à autorisation du titulaire des droits d'exploitation



Vue de détail de l'élévation postérieure et d'une ouverture.

IVR53_20252900842NUCA

Auteur de l'illustration : Charlotte Barraud

Date de prise de vue : 2025

(c) Région Bretagne

reproduction soumise à autorisation du titulaire des droits d'exploitation



Vue d'ensemble Sud-Est

IVR53_20242930936NUCA

Auteur de l'illustration : EMMA POYER

Date de prise de vue : 2024

(c) Région Bretagne

reproduction soumise à autorisation du titulaire des droits d'exploitation



Vue générale de l'élévation sud.

IVR53_20242930967NUCA

Auteur de l'illustration : EMMA POYER

Date de prise de vue : 2024

(c) Région Bretagne

reproduction soumise à autorisation du titulaire des droits d'exploitation



Grange avec une élévation à orthostates.

IVR53_20252900849NUCA

Auteur de l'illustration : Charlotte Barraud

Date de prise de vue : 2025

(c) Région Bretagne

reproduction soumise à autorisation du titulaire des droits d'exploitation



Vue générale de la grange.

IVR53_20252900854NUCA

Auteur de l'illustration : Charlotte Barraud

Date de prise de vue : 2025

(c) Région Bretagne

reproduction soumise à autorisation du titulaire des droits d'exploitation



Vue de l'élévation en orthostates.

IVR53_20252900853NUCA

Auteur de l'illustration : Charlotte Barraud

Date de prise de vue : 2025

(c) Région Bretagne

reproduction soumise à autorisation du titulaire des droits d'exploitation



Vue de détail de la mise en oeuvre de l'angle avec orthostates.

IVR53_20252900848NUCA

Auteur de l'illustration : Charlotte Barraud

Date de prise de vue : 2025

(c) Région Bretagne

reproduction soumise à autorisation du titulaire des droits d'exploitation



Elévation avec orthostates d'une ancienne grange.

IVR53_20252900816NUCA

Auteur de l'illustration : Charlotte Barraud

Date de prise de vue : 2025

(c) Région Bretagne

reproduction soumise à autorisation du titulaire des droits d'exploitation

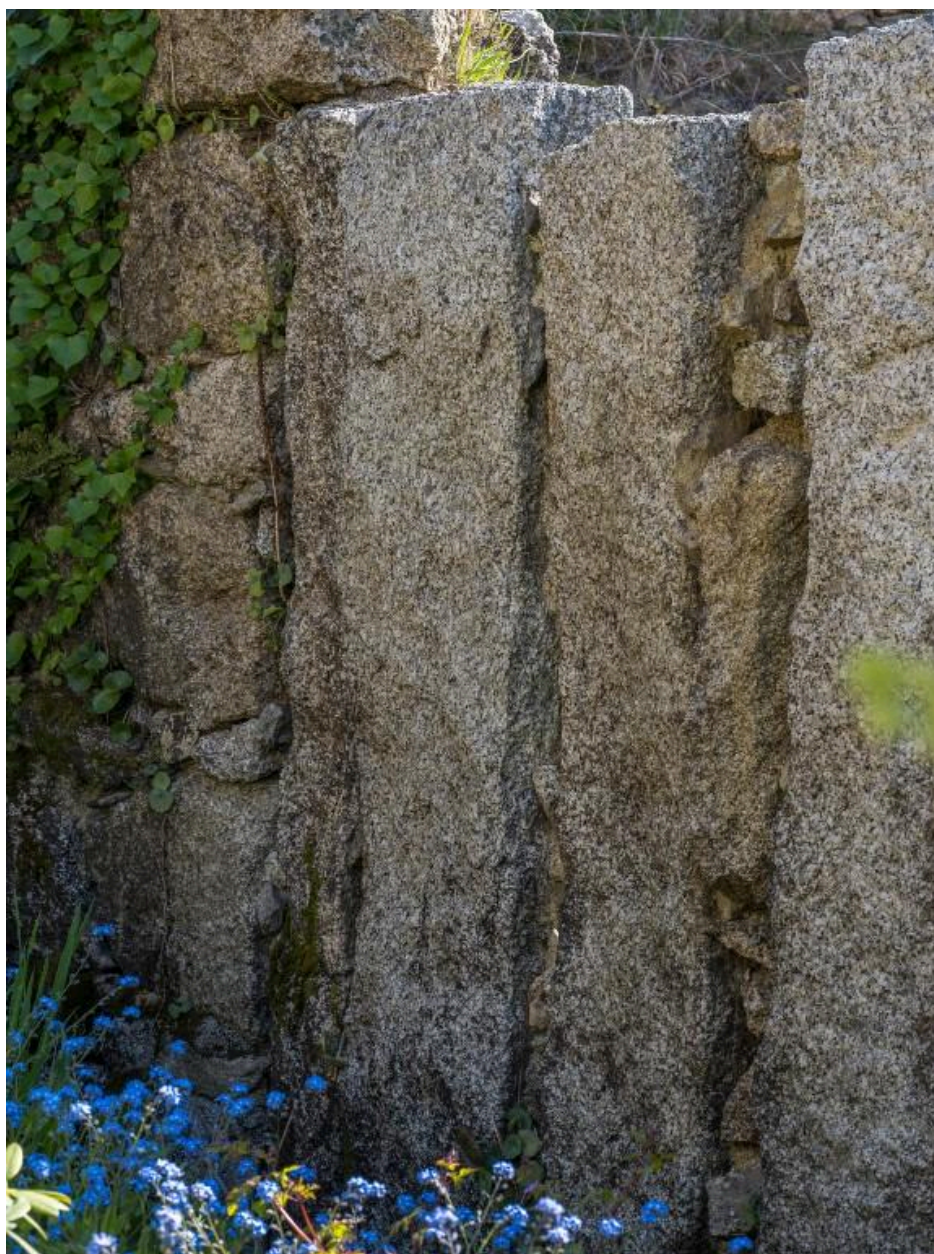

Vue de détail des dalles de granite.

IVR53_20252900820NUCA

Auteur de l'illustration : Charlotte Barraud

Date de prise de vue : 2025

(c) Région Bretagne

reproduction soumise à autorisation du titulaire des droits d'exploitation



Vue de l'élévation nord.

IVR53_20242930905NUCA

Auteur de l'illustration : EMMA POYER

Date de prise de vue : 2024

(c) Région Bretagne

reproduction soumise à autorisation du titulaire des droits d'exploitation



Vue d'ensemble de la maison depuis le sud-est.

IVR53_20242930923NUCA

Auteur de l'illustration : EMMA POYER

Date de prise de vue : 2024

(c) Région Bretagne

reproduction soumise à autorisation du titulaire des droits d'exploitation



Dépendance avec orthostates.

IVR53_20242930930NUCA

Auteur de l'illustration : EMMA POYER

Date de prise de vue : 2024

(c) Région Bretagne

reproduction soumise à autorisation du titulaire des droits d'exploitation



Vue de détail de l'élévation nord.

IVR53_20252930072NUCA

Auteur de l'illustration : EMMA POYER

Date de prise de vue : 2025

(c) Région Bretagne

reproduction soumise à autorisation du titulaire des droits d'exploitation