

Bretagne, Ille-et-Vilaine
Pocé-les-Bois

Eglise paroissiale Notre-Dame (Pocé-les-Bois)

Références du dossier

Numéro de dossier : IA00007730

Date de l'enquête initiale : 1979

Date(s) de rédaction : 1994

Cadre de l'étude : inventaire topographique , enquête thématique départementale Inventaire des églises et chapelles d'Ille-et-Vilaine

Degré d'étude : étudié

Désignation

Dénomination : église paroissiale

Vocable : Notre-Dame

Compléments de localisation

Milieu d'implantation : en village

Références cadastrales : 1986, B2, 266

Historique

Eglise construite de 1890 à 1895 sur les plans d'Arthur Regnault. Flèche du clocher achevée en 1903 par Legeay et Gandon, entrepreneurs.

Période(s) principale(s) : 4e quart 19e siècle, 1er quart 20e siècle

Dates : 1903 (daté par source)

Auteur(s) de l'oeuvre : Arthur Regnault (architecte, attribution par travaux historiques)

Description

Plan en croix latine, chevet et chapelles à pans coupés, clocher latéral avec flèche en maçonnerie, style néogothique.

Éléments descriptifs

Matériau(x) du gros-oeuvre, mise en oeuvre et revêtement : granite ; grès ; brique ; moellon ; pierre de taille

Matériau(x) de couverture : ardoise

Plan : plan en croix latine

Étage(s) ou vaisseau(x) : 1 vaisseau

Couvrements : voûte d'ogives

Élévations extérieures : élévation à travées

Type(s) de couverture : flèche en maçonnerie ; toit à longs pans ; toit polygonal ; noue ; pignon découvert ; croupe

Escaliers :

Typologies et état de conservation

Typologies : style néogothique ; clocher latéral

Décor

Techniques : vitrail, sculpture

Statut, intérêt et protection

Pour cet édifice inspiré du style gothique, Arthur Regnault choisit un plan en croix latine et à nef unique. Ici, il s'attache particulièrement à dessiner des voûtes élégantes qui constituent l'un des effets décoratifs majeurs de ses créations architecturales. La blancheur du tuffeau des voûtes renforce l'intensité de la lumière que rien ne vient troubler : la chaire à prêcher présente elle aussi, dans un dialogue avec la structure architecturale, un décor monochrome à quadrilobes et à arcatures qui s'inscrit dans un registre résolument gothique.

Statut de la propriété : propriété publique

Présentation

Ce dossier correspond à une transcription numérique d'éléments d'enquêtes antérieures à 2000. [Tout enrichissement est le bienvenu](#)

Annexe 1

Etude d'inventaire sur le canton de Vitré-Ouest, 1979 et enquête thématique églises et chapelles d'Ille-et-Vilaine, 1994 :

[Lien PDF](#)

Illustrations

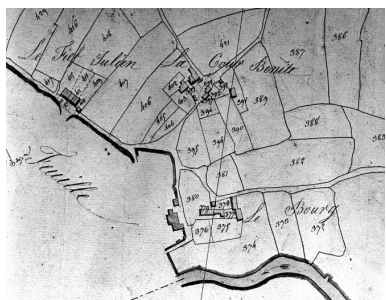

Cadastral ancien de 1823, section B2.
Phot. Guy Artur, Phot.
Norbert Lambart
IVR53_19963500574X

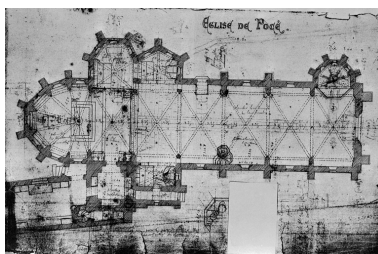

Plan au sol de l'église.
Phot. Guy Artur, Phot.
Norbert Lambart
IVR53_19963501927X

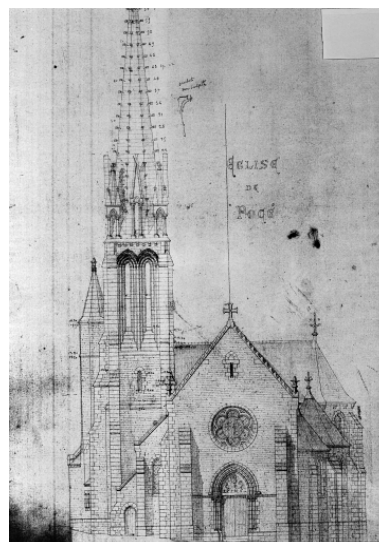

Elévation de la façade principale.
Phot. Guy Artur, Phot.
Norbert Lambart,
Autr. Arthur Regnault
IVR53_19973500219X

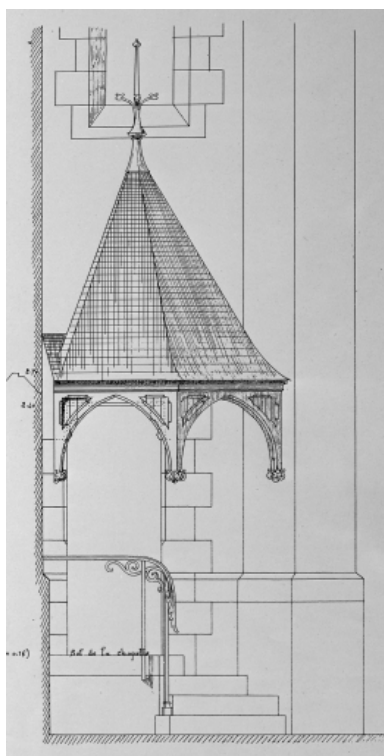

Dais au dessus d'une porte : élévation.

Phot. Guy Artur, Phot.
Norbert Lambart,
Autr. Arthur Regnault
IVR53_19973500218X

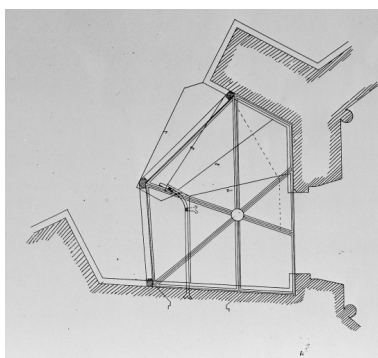

Plan du dais d'architecture
au dessus d'une porte.
Phot. Guy Artur, Phot.
Norbert Lambart,
Autr. Arthur Regnault
IVR53_19973500217X

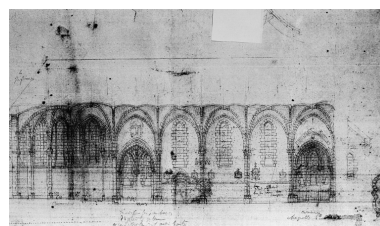

Plan, autre projet (sacristie principale
déplacée du sud au Nord de l'édifice)
et coupe de la façade latérale.

Phot. Guy Artur, Phot.
Norbert Lambart,
Autr. Arthur Regnault
IVR53_19973500220X



Eglise de Pocé, projet
du Maître-Autel.
Phot. Auteur inconnu
IVR53_19953500056VA

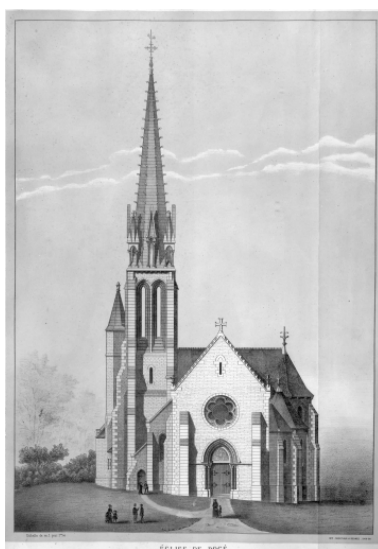

Elévation ouest, lithographie.
Phot. Guy Artur, Phot.
Norbert Lambart
IVR53_19823501318P

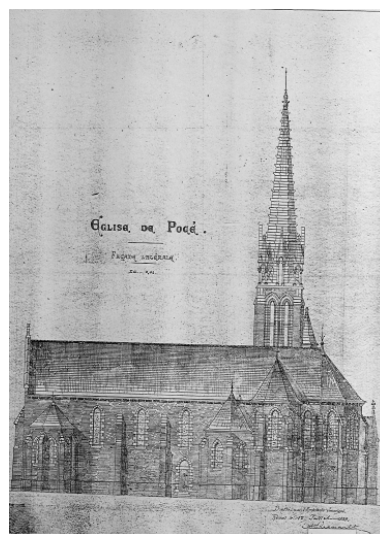

Elévation de la façade latérale.
Phot. Guy Artur, Phot.
Norbert Lambart,
Autr. Arthur Regnault
IVR53_19963501928X



Vue de situation.
Phot. Guy Artur, Phot.
Norbert Lambart
IVR53_19973500756XA



Vue de situation.
Phot. Guy Artur, Phot.
Norbert Lambart
IVR53_19973500757XA



Vue générale nord-est.
Phot. Guy Artur, Phot.
Norbert Lambart
IVR53_19843500258V



Vue générale sud.
Phot. Guy Artur, Phot.
Norbert Lambart
IVR53_19843500260X



Elévation sud : vue générale
Phot. Guy Artur, Phot.
Norbert Lambart
IVR53_19923500597VA



Vue générale ouest.
Phot. Guy Artur, Phot.
Norbert Lambart
IVR53_19843500261X



Nef vers l'est.
Phot. Guy Artur, Phot.
Norbert Lambart



Nef vers l'ouest.
Phot. Guy Artur, Phot.
Norbert Lambart



Choeur, détail
Phot. Guy Artur, Phot.
Norbert Lambart
IVR53_19923500599VA

IVR53_19843500255V



Chapelle des fonds baptismaux.

Phot. Guy Artur, Phot.
Norbert Lambart
IVR53_19843500269X

IVR53_19843500256V



Intérieur, chœur : vue générale

Phot. Guy Artur, Phot.
Norbert Lambart
IVR53_19843500257V



Charpente, vue générale vers l'ouest.

Phot. Guy Artur, Phot.
Norbert Lambart
IVR53_19963500435X



Voûtes de brique, vue générale.

Phot. Guy Artur, Phot.
Norbert Lambart
IVR53_19963500436X



Escalier en vis, vue plongeante.

Phot. Guy Artur, Phot.
Norbert Lambart
IVR53_19963500437X



Intérieur, chaire à
prêcher : vue générale.

Phot. Guy Artur, Phot.
Norbert Lambart
IVR53_19803505003X

Dossiers liés

Dossiers de synthèse :

Les églises et chapelles d'Ille-et-Vilaine (IA00131084)

Présentation de la commune de Pocé-les-Bois (IA35000271) Bretagne, Ille-et-Vilaine, Pocé-les-Bois

Oeuvre(s) contenue(s) :

Armoire de sacristie, église paroissiale Notre-Dame (Pocé-les-Bois) (IM35002074) Bretagne, Ille-et-Vilaine, Pocé-les-Bois

Calice, patène, église paroissiale Notre-Dame (Pocé-les-Bois) (IM35002079) Bretagne, Ille-et-Vilaine, Pocé-les-Bois

Calice, patène (1), église paroissiale Notre-Dame (Pocé-les-Bois) (IM35002078) Bretagne, Ille-et-Vilaine, Pocé-les-Bois

Calice, patène (2), église paroissiale Notre-Dame (Pocé-les-Bois) (IM35002080) Bretagne, Ille-et-Vilaine, Pocé-les-Bois

Chaire à prêcher, église paroissiale Notre-Dame (Pocé-les-Bois) (IM35002135) Bretagne, Ille-et-Vilaine, Pocé-les-Bois

Chape, chasuble, étole, voile de calice, église paroissiale Notre-Dame (Pocé-les-Bois) (IM35002087) Bretagne, Ille-et-Vilaine, Pocé-les-Bois

Croix : Christ en croix, église paroissiale Notre-Dame (Pocé-les-Bois) (IM35002077) Bretagne, Ille-et-Vilaine, Pocé-les-Bois

Croix d'autel, église paroissiale Notre-Dame (Pocé-les-Bois) (IM35002081) Bretagne, Ille-et-Vilaine, Pocé-les-Bois

Croix de procession, style néo-gothique, église paroissiale Notre-Dame (Pocé-les-Bois) (IM35002082) Bretagne, Ille-et-Vilaine, Pocé-les-Bois

Croix reliquaie, église paroissiale Notre-Dame (Pocé-les-Bois) (IM35002086) Bretagne, Ille-et-Vilaine, Pocé-les-Bois

Ensemble Demarquet (calice, patène, plateau à burettes, burettes), église paroissiale Notre-Dame (Pocé-les-Bois) (IM35002142) Bretagne, Ille-et-Vilaine, Pocé-les-Bois

Lutrin, église paroissiale Notre-Dame (Pocé-les-Bois) (IM35002075) Bretagne, Ille-et-Vilaine, Pocé-les-Bois

Ostensoir (n° 1), église paroissiale Notre-Dame (Pocé-les-Bois) (IM35002083) Bretagne, Ille-et-Vilaine, Pocé-les-Bois

Ostensoir (n° 2), église paroissiale Notre-Dame (Pocé-les-Bois) (IM35002084) Bretagne, Ille-et-Vilaine, Pocé-les-Bois

Plat, église paroissiale Notre-Dame (Pocé-les-Bois) (IM35002085) Bretagne, Ille-et-Vilaine, Pocé-les-Bois

Plateau à burettes, burettes, église paroissiale Notre-Dame (Pocé-les-Bois) (IM35002141) Bretagne, Ille-et-Vilaine, Pocé-les-Bois

Statue (petite nature) : Vierge à l'Enfant, église paroissiale Notre-Dame (Pocé-les-Bois) (IM35002076) Bretagne, Ille-et-Vilaine, Pocé-les-Bois

Oeuvre(s) en rapport :

Autel, gradin d'autel, groupe sculpté (autel secondaire) : Education de la Vierge, dit de Sainte Anne, église paroissiale Notre-Dame (Pocé-les-Bois) (IM35002133) Bretagne, Ille-et-Vilaine, Pocé-les-Bois

Autel, gradin d'autel, retable, statue (autel secondaire, retable architecturé à niche) : Saint Joseph et l'Enfant Jésus, mort de Saint Joseph : dit de Saint Joseph, église paroissiale Notre-Dame (Pocé-les-Bois) (IM35002134) Bretagne, Ille-et-Vilaine, Pocé-les-Bois

Autel, gradin d'autel, tabernacle, exposition, statues (2) (maître-autel, tabernacle à ailes, tabernacle architecturé, figure d'ornement), style néo-gothique, église paroissiale Notre-Dame (Pocé-les-Bois) (IM35002071) Bretagne, Ille-et-Vilaine, Pocé-les-Bois

Autel, tabernacle, retable, statue (retable cadre, retable architecture, autel secondaire) : Donation du Rosaire, Vierge à l'Enfant, du Rosaire, église paroissiale Notre-Dame (Pocé-les-Bois) (IM35002072) Bretagne, Ille-et-Vilaine, Pocé-les-Bois

Ensemble style néo-gothique (autels (3), gradins d'autel (2), retables (2), tabernacle, chaire à prêcher, statues (2), groupe sculpté), église paroissiale Notre-Dame (Pocé-les-Bois) (IM35002132) Bretagne, Ille-et-Vilaine, Pocé-les-Bois

Verrières (8) (verrière historiée, verrière à personnages, rose, verrière décorative) (baies 42, 16, 19, 20, 28, 30, 32), église paroissiale Notre-Dame (Pocé-les-Bois) (IM35002070) Bretagne, Ille-et-Vilaine, Pocé-les-Bois

Auteur(s) du dossier : Véronique Orain, Jean-Jacques Rioult

Copyright(s) : (c) Inventaire général ; (c) Conseil général d'Ille-et-Vilaine

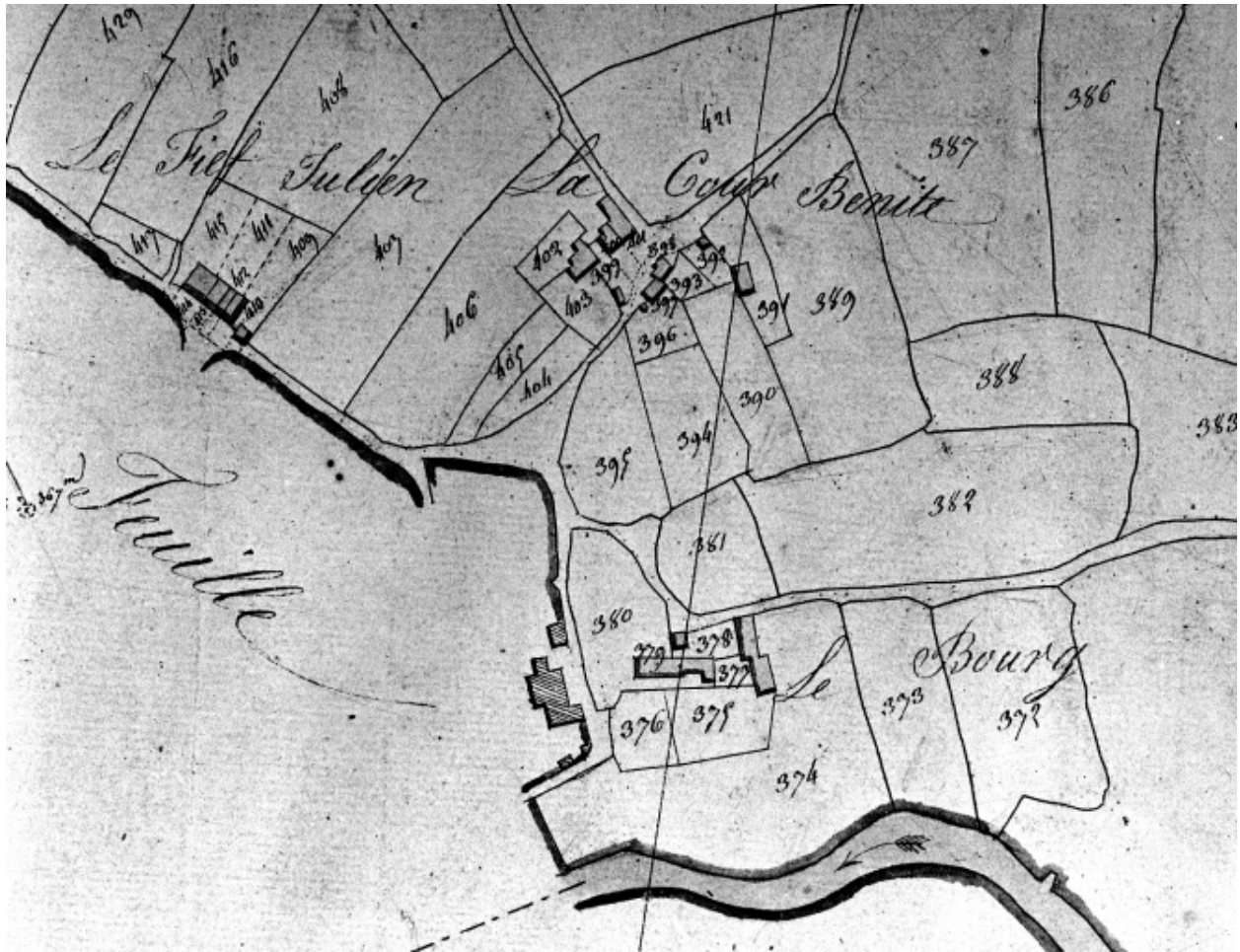

Cadastre ancien de 1823, section B2.

IVR53_19963500574X

Auteur de l'illustration : Guy Artur, Auteur de l'illustration : Norbert Lambart

(c) Inventaire général, ADAGP

reproduction soumise à autorisation du titulaire des droits d'exploitation

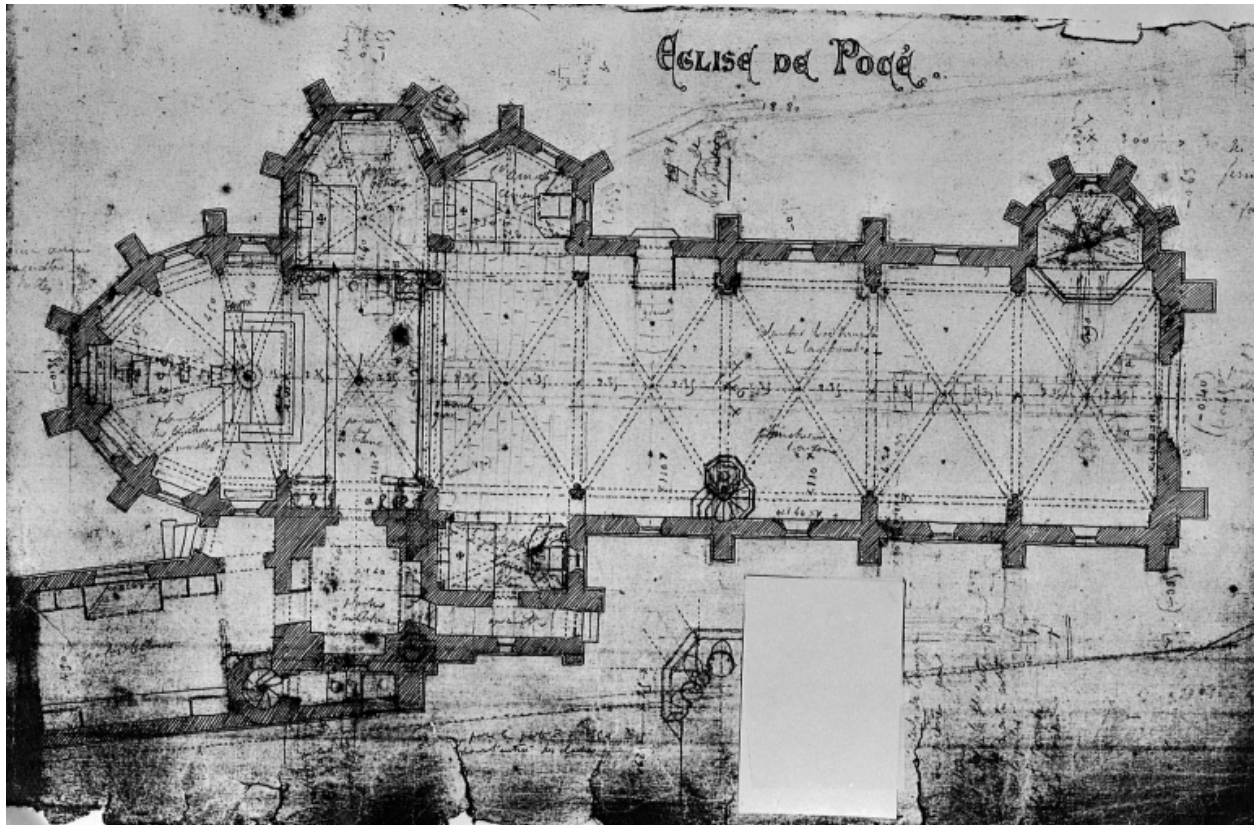

Plan au sol de l'église.

IVR53_19963501927X

Auteur de l'illustration : Guy Artur, Auteur de l'illustration : Norbert Lambart

(c) Inventaire général, ADAGP

reproduction soumise à autorisation du titulaire des droits d'exploitation

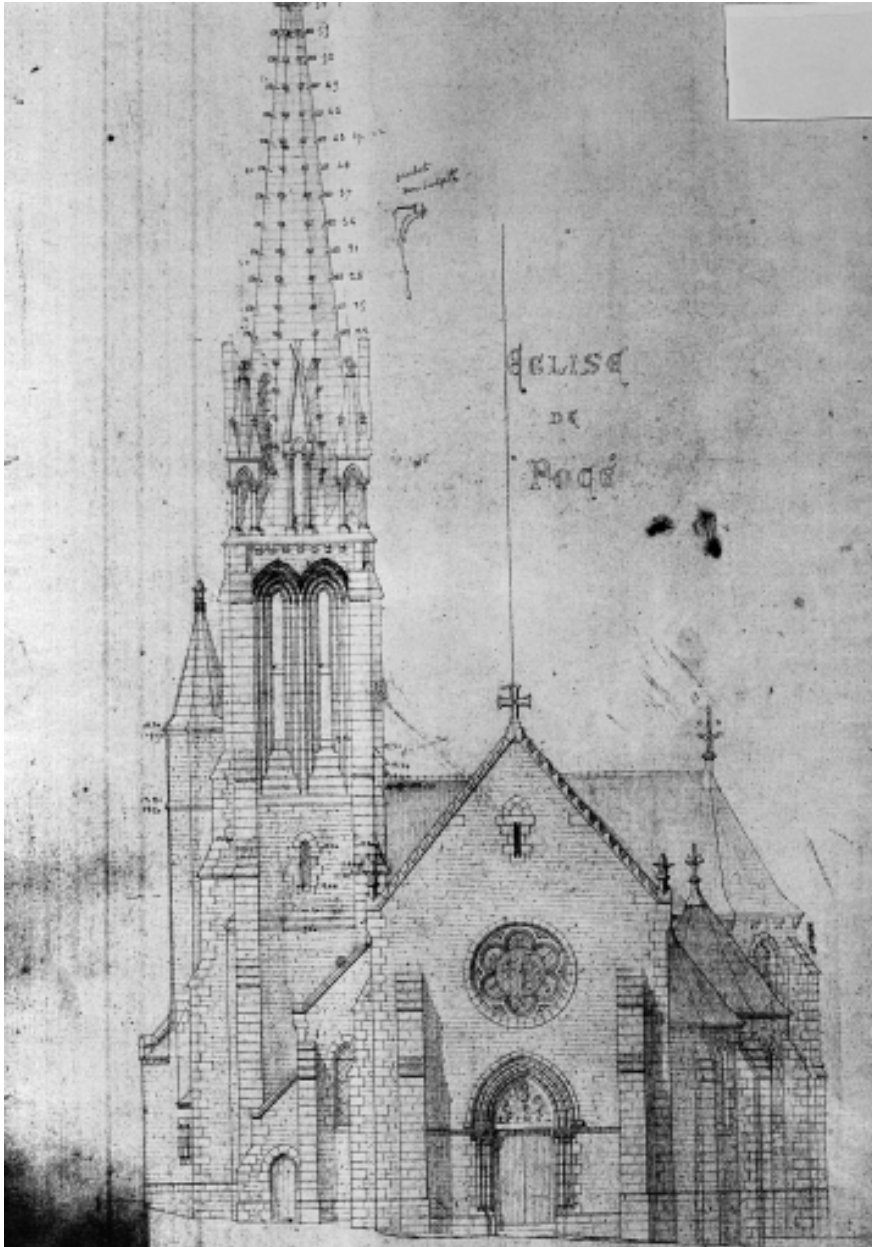

Elévation de la façade principale.

IVR53_19973500219X

Auteur de l'illustration : Guy Artur, Auteur de l'illustration : Norbert Lambart

Auteur du document reproduit : Arthur Regnault

(c) Inventaire général, ADAGP

reproduction soumise à autorisation du titulaire des droits d'exploitation

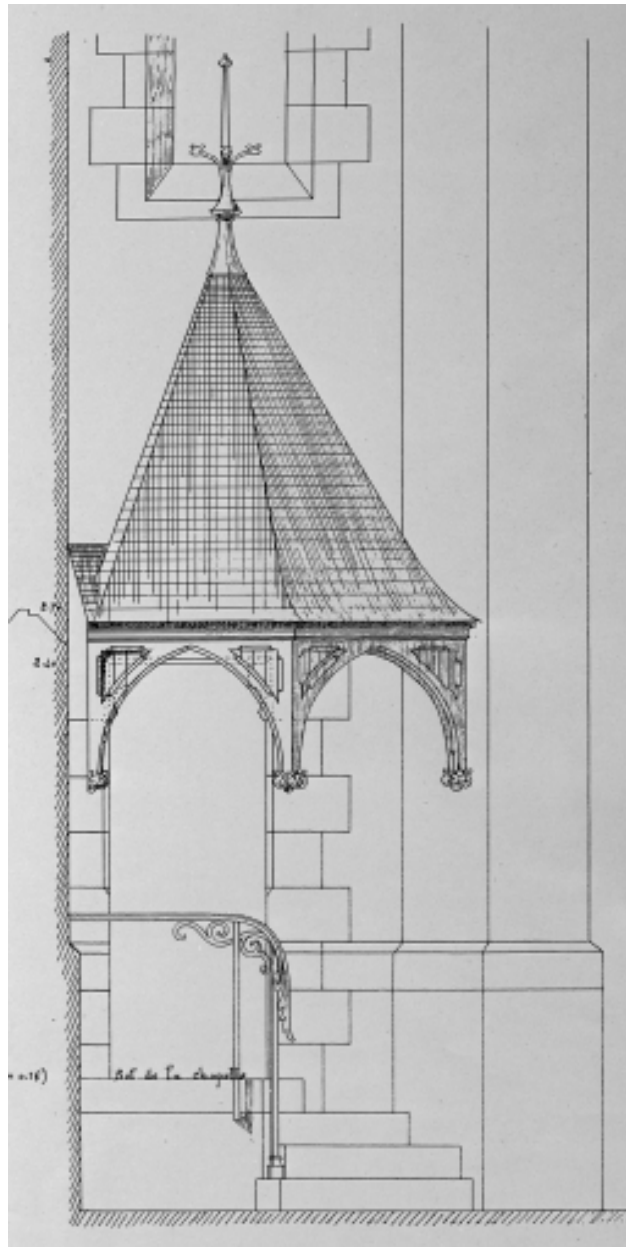

Dais au dessus d'une porte : élévation.

IVR53_19973500218X

Auteur de l'illustration : Guy Artur, Auteur de l'illustration : Norbert Lambart

Auteur du document reproduit : Arthur Regnault

(c) Inventaire général, ADAGP

reproduction soumise à autorisation du titulaire des droits d'exploitation

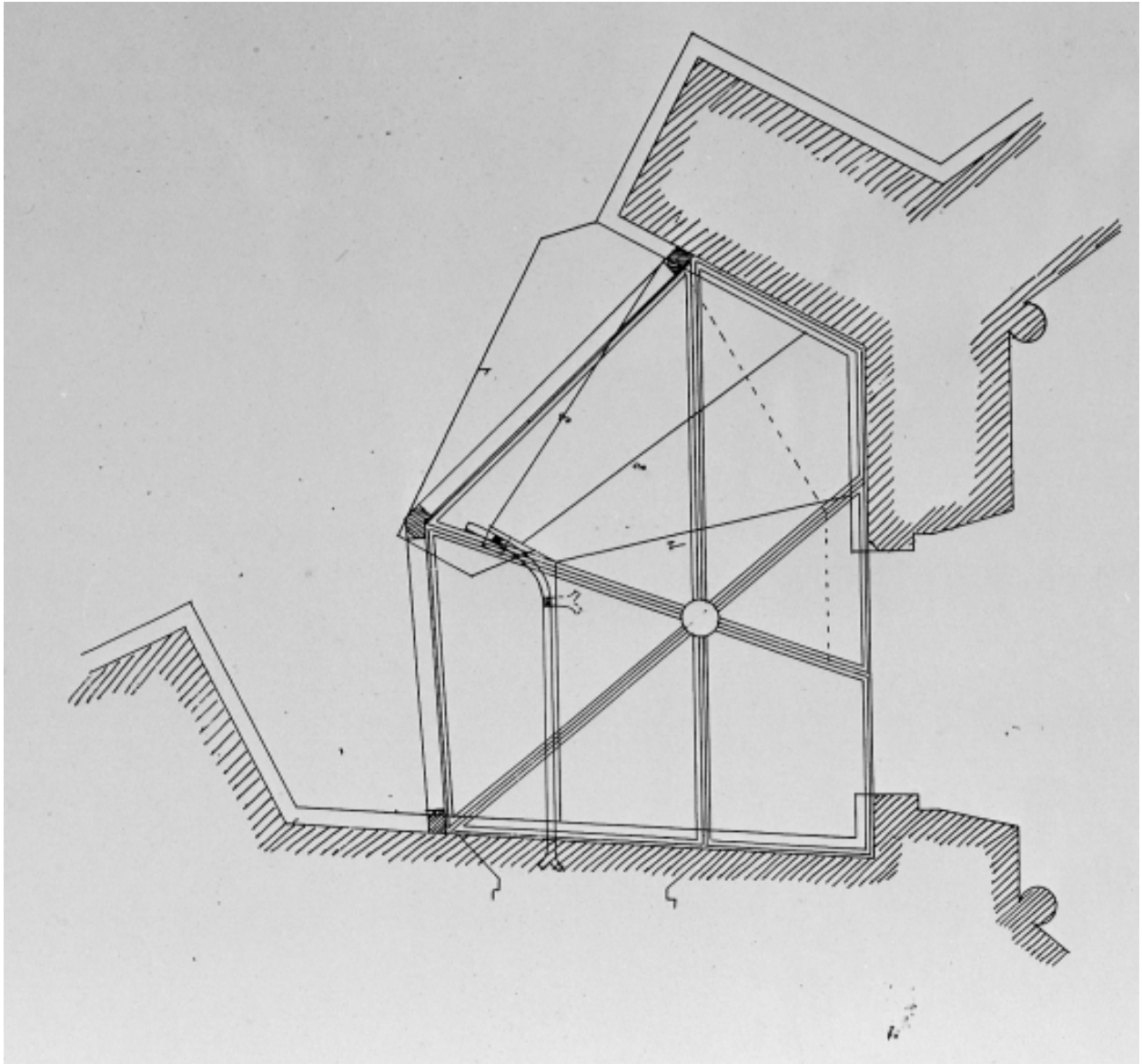

Plan du dais d'architecture au dessus d'une porte.

IVR53_19973500217X

Auteur de l'illustration : Guy Artur, Auteur de l'illustration : Norbert Lambart

Auteur du document reproduit : Arthur Regnault

(c) Inventaire général, ADAGP

reproduction soumise à autorisation du titulaire des droits d'exploitation

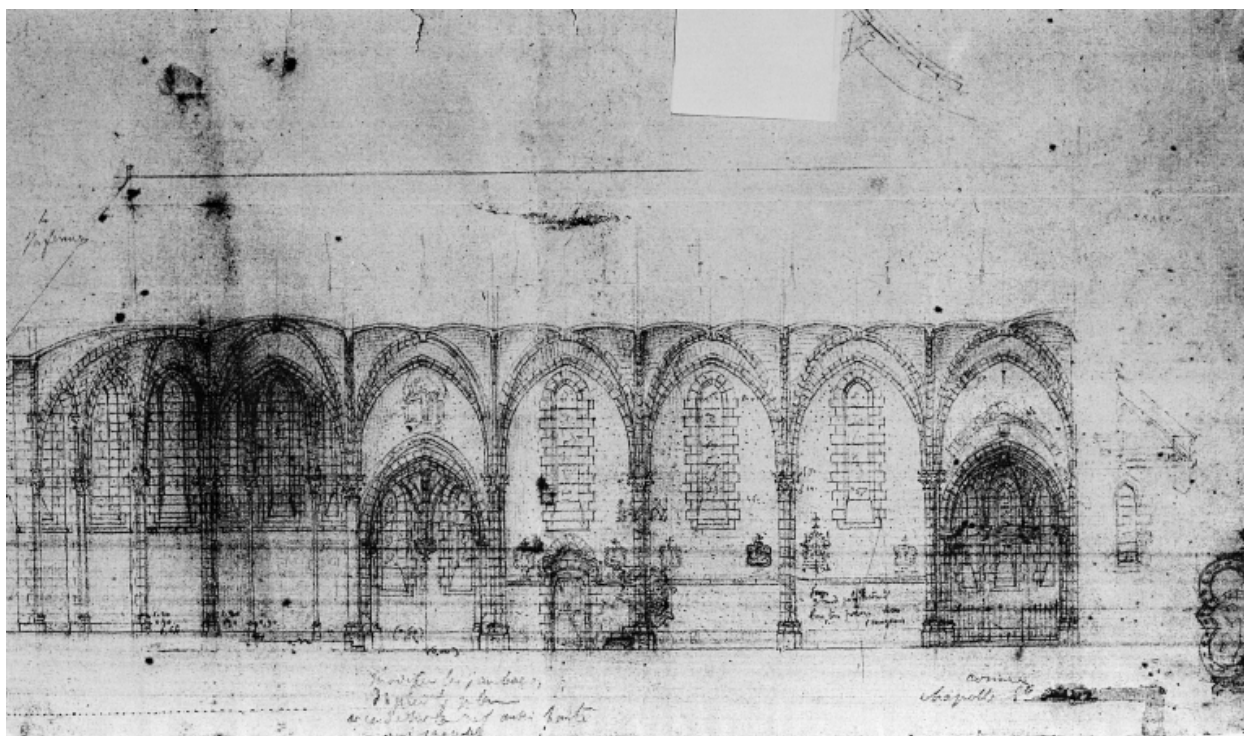

Plan, autre projet (sacristie principale déplacée du sud au Nord de l'édifice) et coupe de la façade latérale.

IVR53_19973500220X

Auteur de l'illustration : Guy Artur, Auteur de l'illustration : Norbert Lambart

Auteur du document reproduit : Arthur Regnault

(c) Inventaire général, ADAGP

reproduction soumise à autorisation du titulaire des droits d'exploitation



Eglise de Pocé, projet du Maître-Autel.

IVR53_19953500056VA

Auteur de l'illustration : Auteur inconnu

(c) Inventaire général, ADAGP

reproduction soumise à autorisation du titulaire des droits d'exploitation

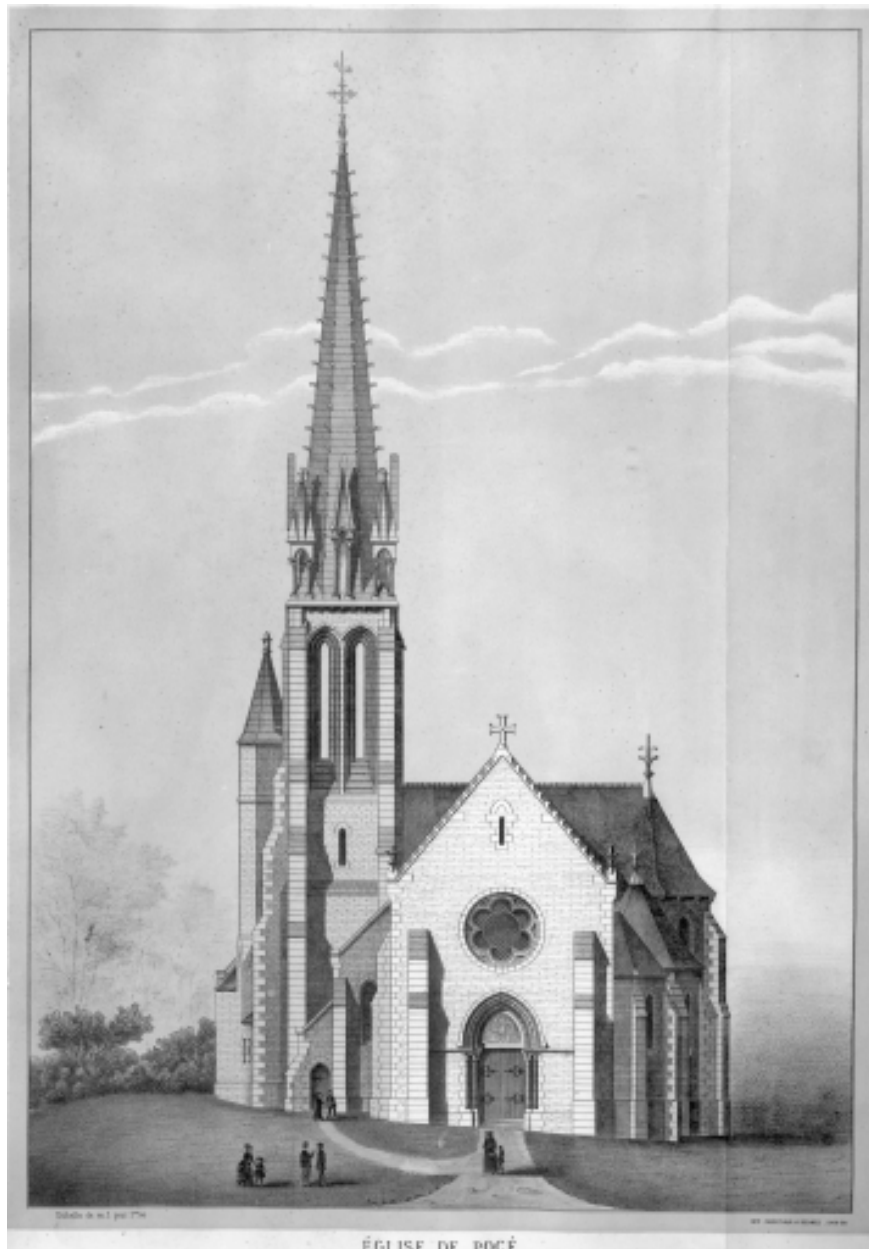

Elévation ouest, lithographie.

IVR53_19823501318P

Auteur de l'illustration : Guy Artur, Auteur de l'illustration : Norbert Lambart

(c) Inventaire général, ADAGP

reproduction soumise à autorisation du titulaire des droits d'exploitation

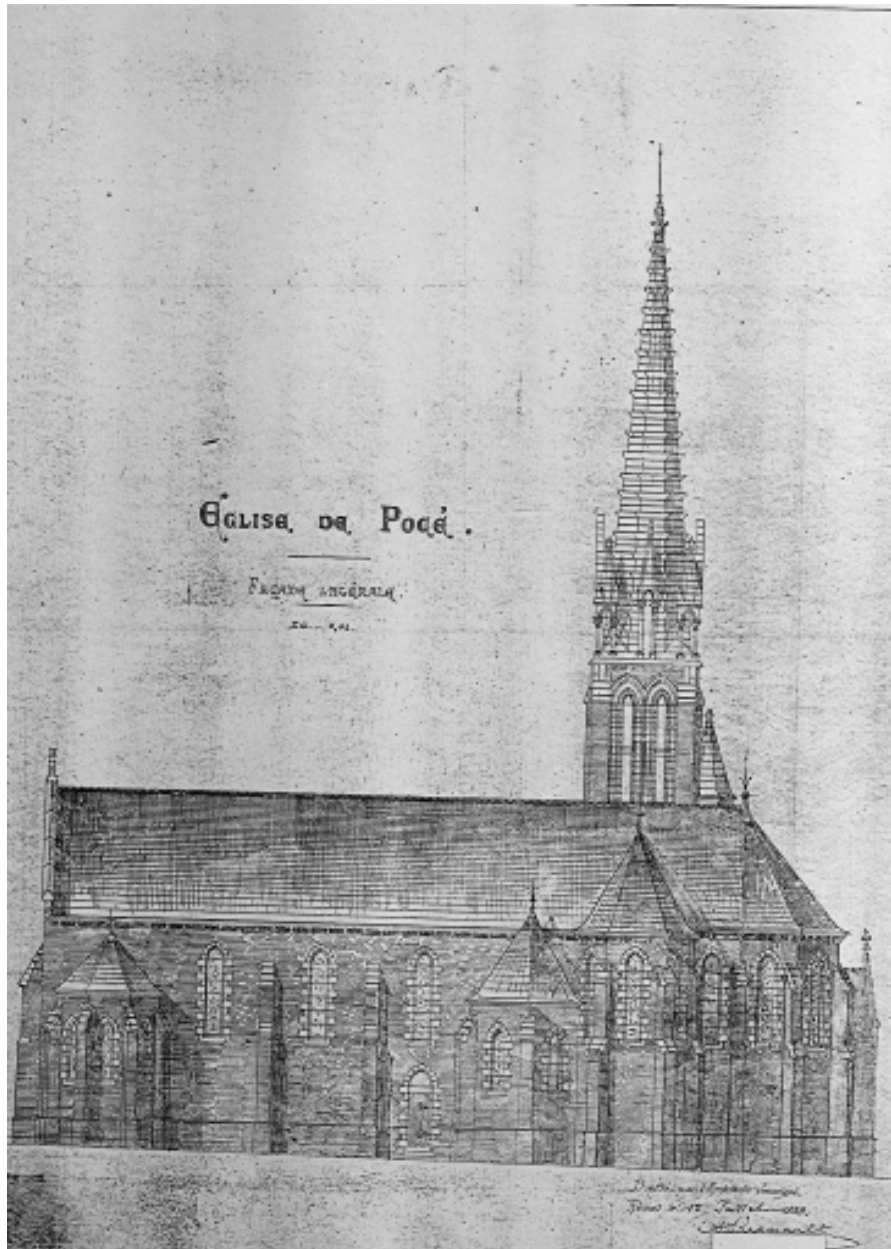

Elévation de la façade latérale.

IVR53_19963501928X

Auteur de l'illustration : Guy Artur, Auteur de l'illustration : Norbert Lambart

Auteur du document reproduit : Arthur Regnault

(c) Inventaire général, ADAGP

reproduction soumise à autorisation du titulaire des droits d'exploitation



Vue de situation.

IVR53_19973500756XA

Auteur de l'illustration : Guy Artur, Auteur de l'illustration : Norbert Lambart

(c) Inventaire général, ADAGP

reproduction soumise à autorisation du titulaire des droits d'exploitation



Vue de situation.

IVR53_19973500757XA

Auteur de l'illustration : Guy Artur, Auteur de l'illustration : Norbert Lambart

(c) Inventaire général, ADAGP

reproduction soumise à autorisation du titulaire des droits d'exploitation



Vue générale nord-est.

IVR53_19843500258V

Auteur de l'illustration : Guy Artur, Auteur de l'illustration : Norbert Lambart

(c) Inventaire général, ADAGP

reproduction soumise à autorisation du titulaire des droits d'exploitation



Vue générale sud.

IVR53_19843500260X

Auteur de l'illustration : Guy Artur, Auteur de l'illustration : Norbert Lambart

(c) Inventaire général, ADAGP

reproduction soumise à autorisation du titulaire des droits d'exploitation



Elévation sud : vue générale

IVR53_19923500597VA

Auteur de l'illustration : Guy Artur, Auteur de l'illustration : Norbert Lambart

(c) Inventaire général, ADAGP

reproduction soumise à autorisation du titulaire des droits d'exploitation



Vue générale ouest.

IVR53_19843500261X

Auteur de l'illustration : Guy Artur, Auteur de l'illustration : Norbert Lambart

(c) Inventaire général, ADAGP

reproduction soumise à autorisation du titulaire des droits d'exploitation



Nef vers l'est.

IVR53_19843500255V

Auteur de l'illustration : Guy Artur, Auteur de l'illustration : Norbert Lambart

(c) Inventaire général, ADAGP

reproduction soumise à autorisation du titulaire des droits d'exploitation



Nef vers l'ouest.

IVR53_19843500256V

Auteur de l'illustration : Guy Artur, Auteur de l'illustration : Norbert Lambart

(c) Inventaire général, ADAGP

reproduction soumise à autorisation du titulaire des droits d'exploitation



Choeur, détail

IVR53_19923500599VA

Auteur de l'illustration : Guy Artur, Auteur de l'illustration : Norbert Lambart

(c) Inventaire général, ADAGP

reproduction soumise à autorisation du titulaire des droits d'exploitation



Chapelle des fonds baptismaux.

IVR53_19843500269X

Auteur de l'illustration : Guy Artur, Auteur de l'illustration : Norbert Lambart

(c) Inventaire général, ADAGP

reproduction soumise à autorisation du titulaire des droits d'exploitation



Intérieur, chœur : vue générale

IVR53_19843500257V

Auteur de l'illustration : Guy Artur, Auteur de l'illustration : Norbert Lambart

(c) Inventaire général, ADAGP

reproduction soumise à autorisation du titulaire des droits d'exploitation



Charpente, vue générale vers l'ouest.

IVR53_19963500435X

Auteur de l'illustration : Guy Artur, Auteur de l'illustration : Norbert Lambart

(c) Inventaire général, ADAGP

reproduction soumise à autorisation du titulaire des droits d'exploitation



Voûtes de brique, vue générale.

IVR53_19963500436X

Auteur de l'illustration : Guy Artur, Auteur de l'illustration : Norbert Lambart

(c) Inventaire général, ADAGP

reproduction soumise à autorisation du titulaire des droits d'exploitation



Escalier en vis, vue plongeante.

IVR53_19963500437X

Auteur de l'illustration : Guy Artur, Auteur de l'illustration : Norbert Lambart

(c) Inventaire général, ADAGP

reproduction soumise à autorisation du titulaire des droits d'exploitation



Intérieur, chaire à prêcher : vue générale.

IVR53_19803505003X

Auteur de l'illustration : Guy Artur, Auteur de l'illustration : Norbert Lambart

(c) Inventaire général, ADAGP

reproduction soumise à autorisation du titulaire des droits d'exploitation